

APLICAȚIE

Polizorul manual de lanțuri RAPID este utilizat pentru ascuțirea tuturor motoferăstraielor, cu excepția motoferăstraielor cu muchii și a celor din aliaj de metal dur.

ÎNAINTE DE A SE BARBĂȚI

1. Este mai bine să șlefuiți lanțul mai des, deoarece se va acumula mai puțin material, de obicei sunt suficiente două-trei lovituri cu o pilă.

2. Șlefuiți numai "împotriva direcției de mișcare", lima preia materialul numai atunci când se deplasează înainte. Atunci când vă deplasați înapoi, îndepărtarea fileului de material îi prelungeste durata de viață.

3. Nu șlefuiți niciodată ochiurile de conectare!

4. Piesele deteriorate sau uzate ale lanțului de ferăstrău trebuie înlocuite, iar forma lor trebuie adaptată la uzura celorlalte piese.

SHARE

1. Folosind un instrument de măsură, determinați cel mai scurt dinte de tăiere și marcați-l. Acest dinte este dinte de referință în raport cu ceilalți dinți de tăiere. În acest fel, toți dinții de tăiere vor avea aceeași lungime după ascuțire.

2. Fixați instrumentul în menhină sau în suport

3. Montați polizorul pe ghidaj, așa cum se arată, apoi fixați-l cu ajutorul butonului (2), asigurându-vă că șurubii de fixare (1) sunt la același nivel cu marginea lanțului.

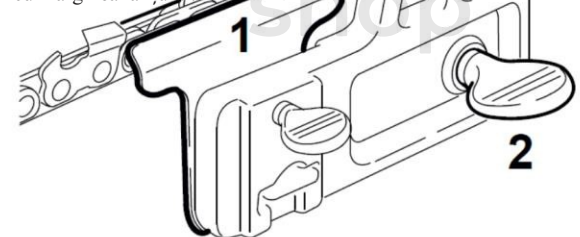

4. Centrați polizorul cu ajutorul șurubului de centrare și a șurubului de reglare a presiunii maxilare.

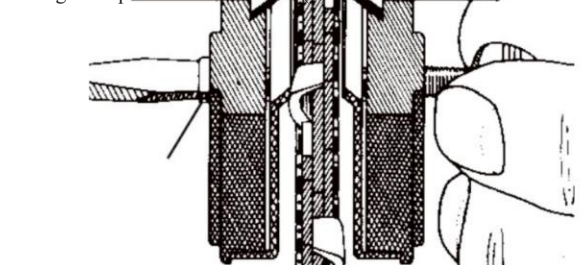

Șurub de centrare

IMPORTANT : Folosiți numai fișiere speciale pentru drijbe. Fișierele de atelier nu sunt adecvate din cauza tipului de tăiere și a materialului.

Utilizați scara pentru a seta unghiul de ascuțire corect pentru piesa de prelucrat lanț

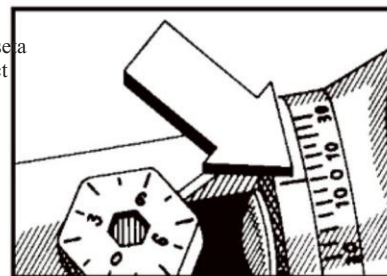

Blocați setarea cu ajutorul butonului de blocare

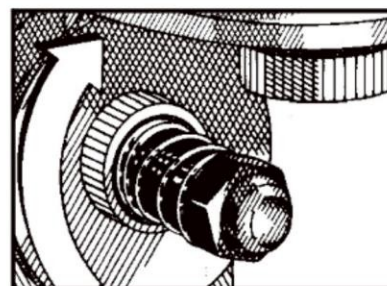

Setați valoarea dorită Panta

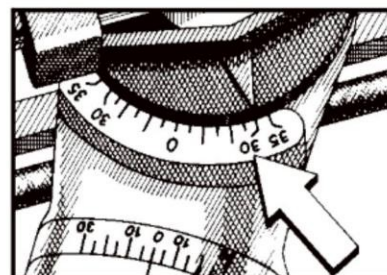

Blocați înclinarea cu ajutorul dispozitivului de blocare buton.



Așezați fișierul în dinte și asigurați-vă că ghidajul fișierului este înclinat la 90 de grade în raport cu ferăstrăul.

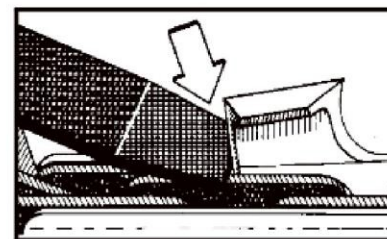
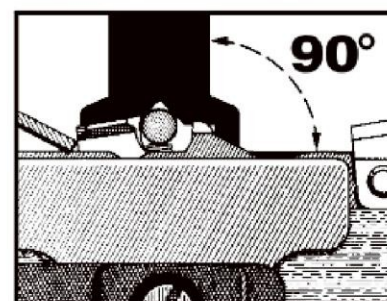

Utilizarea selectorului reglati adâncimea dorită în funcție de diametru, de fișier, precum și de uzura lanțului

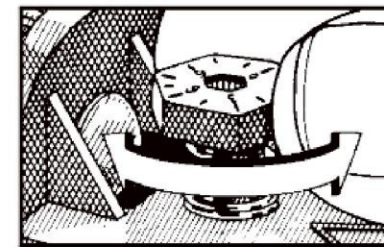

După ce ați măcinat într-o direcție, polizorul trebuie să fie comutat în direcția opusă. Unghiul.

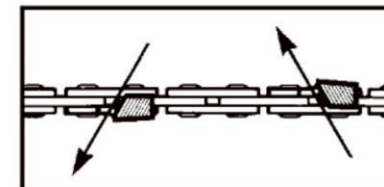

Eliberați butonul de blocare și apoi reglați unghiul de focalizare în partea opusă. Exemplu 35deg până la -35deg

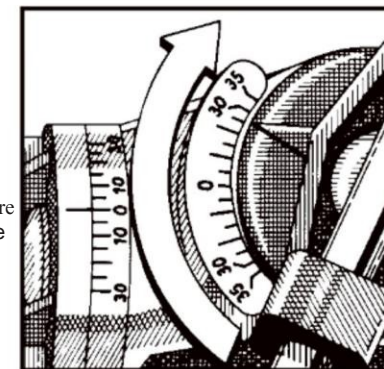

LUBRIFIERE / ÎNTREȚINERE

Pentru lubrifierea ghidajelor și a pieselor mobile se poate folosi vaselină tehnică sau ulei pentru lanț de ferăstrău.

Polizorul trebuie curățat cu o perie sau cu aer comprimat pentru a îndepărta orice așchii rămase după prelucrare, suprafețele metalice care nu sunt vopsite trebuie protejate cu un strat de vaselină tehnică. Depozitați aparatul într-un loc uscat și umbros, fără acces pentru persoane neautorizate sau copii.

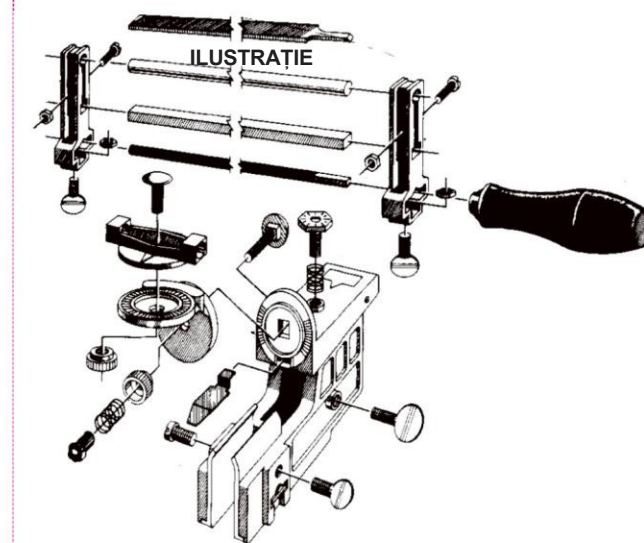

MANUALUL POLIZORULUI DE LANȚURI

Instrucțiuni originale



Citiți cu atenție întregul manual de instrucțiuni și păstrați-l cu grijă pentru referințe viitoare.



Sunt necesare precauții speciale atunci când lucrați cu instrumentul de ascuțire pentru a evita rănierea.



Îndepărtați întotdeauna tubul bujiei înainte de ascuțire !



Pentru ferăstraie electrice: trageți fișa de alimentare.



Purtați mănuși de lucru groase din material rezistent. Marginile tăietoare ale lanțului pot duce la tăieturi adânci.

Trebuie menținute valorile tuturor unghiurilor și dimensiunilor specificate. Un lanț de ferăstrău ascuțit

incorect, în special o oprire prea mică a plonjonului, va avea ca rezultat o tendință crescută de recul, ceea ce nu este o situație sigură care duce la pierderea controlului ferăstrăului!

5. Dacă dintele de referință este dintele drept, începeți rectificarea de la dintele drept, la fel, dacă dintele de referință este dintele stâng, începeți rectificarea de la dintele stâng.

Blocați dintele împotriva opritorului polizorului.

